

PROTEX 2.0

Die Innovation in Sachen Rollladensystem



Das kluge Rollladensystem für alle Anforderungen

ALLE VORTEILE AUF EINEN BLICK:

- Schnelle Montage
- Serienmäßige Luftdichtigkeit
- Komplexitätsreduzierung
- Einfache Installation auf das Fenster
- Kluges Statikkonzept



Durchdacht bis zum letzten Detail

Das innovative Rollladensystem PROtex 2.0 überzeugt durch hervorragende Performance und ein besonderes Montagekonzept. Der Kasten lässt sich einfach aufrasten – vor allem bei breiten Elementen ein unschlagbarer Vorteil – und auch das Kopfstück hat klipsbares Zubehör. Nicht nur die Montage wird damit erheblich erleichtert, auch bei der Demontage entfällt so das mühevolle Entfernen von Schrauben.

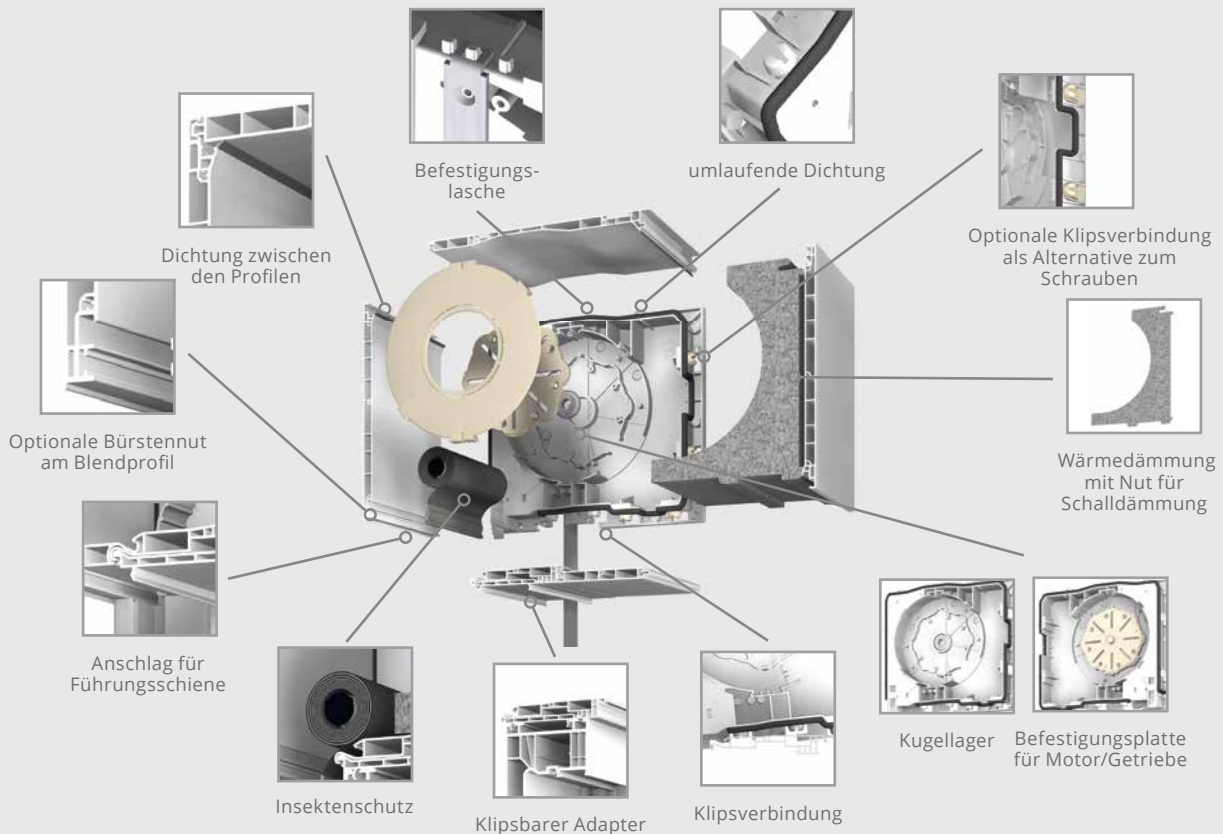

Einfache und schnelle Montage

- Nur 13 Profile für alle Anforderungen und Lösungen
- Optionale schraubenlose patentierte Klipsverbindung
- Jeweils ein drehbares Profil für Innen- & Außenblende sowie für das Revisionsprofil
- Klipsbare Adapter für alle gängigen Fensterprofilssysteme

Höchste Luftdichtheit

- Umlaufende, serienmäßig angespritzte Dichtung an den Kopfstücken
- Integrierte Dichtungen zwischen den Profilen

Hohe Stabilität

- Das Zusammenspiel aus Dichtung und Klipsverbindung erhöht die Steifigkeit
- Statische Konzepte zur Anbindung an das Fenster- und Mauerwerk

Komplettes System für alle Anforderungen

- Geeignet für Fenster, Türen und Hebeschiebetüren
- Für Neubau- und Renovierungslösungen
- Aufsatzelement für Kunststoff-, Aluminium- und Holzfenster
- Integrierbare Gurt-, Kurbel-, Motorantriebe
- Ausgelegt für Mini-, Maxipanzer und Raffstore

Erhöhte Leistungen

- Wärmedämmwerte: Basis $U_{sb} < 0,8 \text{ W/m}^2\text{K}$
- Temperaturfaktor: $f_{Rsi} > 0,7$
- Höchste Luftdichtheit und sehr gute Schalldämmwerte

Schlanke Kastendimensionen

- 3 Kastengrößen
- Elementhöhen bis zu 3,5 m realisierbar

Modernes Design und große Farbpalette mit 200 Dekoren

Flexibel in Einsatz und Optik

Mit nur drei Größen bietet der Rollladenkasten PROtex 2.0 höchste Flexibilität für alle Arten von Fenstern und Bauanforderungen – auch was die Optik betrifft: Sein modernes und klares Design und die große Farbpalette machen eine dezente Integration in die Hausoptik leicht. PROtex 2.0 steht auch als Putzkasten in zwei Größen zur Verfügung.

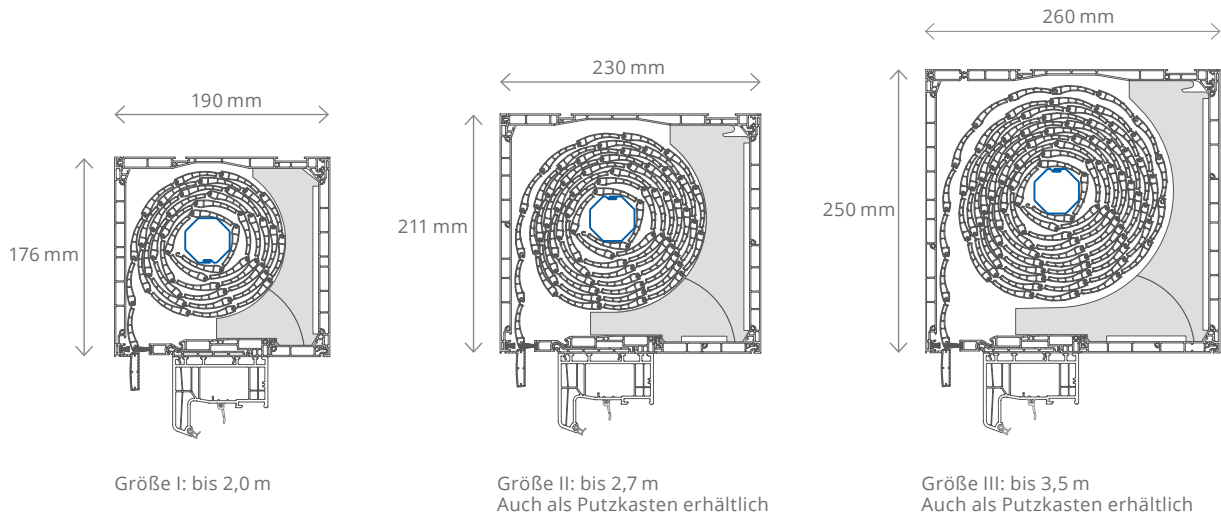

GERÜSTET FÜR ALLE EINBAUSITUATIONEN

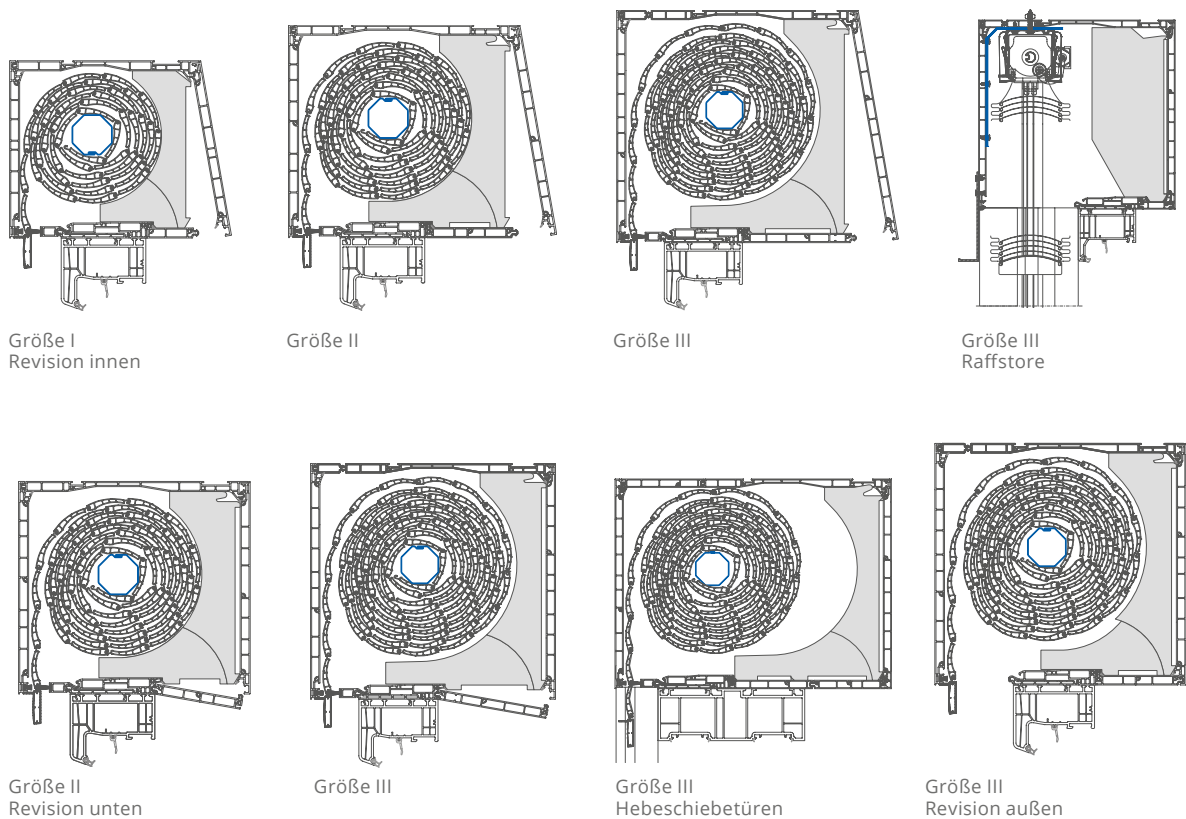

Die patentierte Klipslösung für schnelle Montage und hohe Luftdichtheit

PROtex 2.0 überzeugt nicht nur mit neuem Design, sondern in erster Linie mit einem neuartigen Fertigungs- und Montagekonzept: Die geschraubte Verbindung sowie das optionale Klips-System, das komplett ohne Schrauben auskommt, garantiert höchste Luftdichtheit und Stabilität. Es ermöglicht eine extrem einfache und schnelle Montage, fügt die Bauteile serienmäßig luftdicht zusammen und lässt einen hohen Grad an Automatisierung zu. Es werden Lösungen für alle statischen Anforderungen und Abtragungen in das Mauerwerk angeboten.

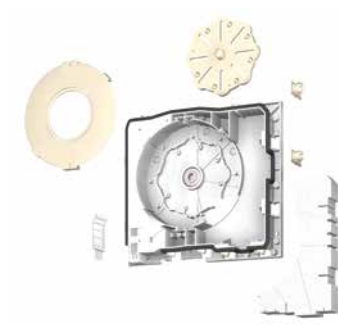
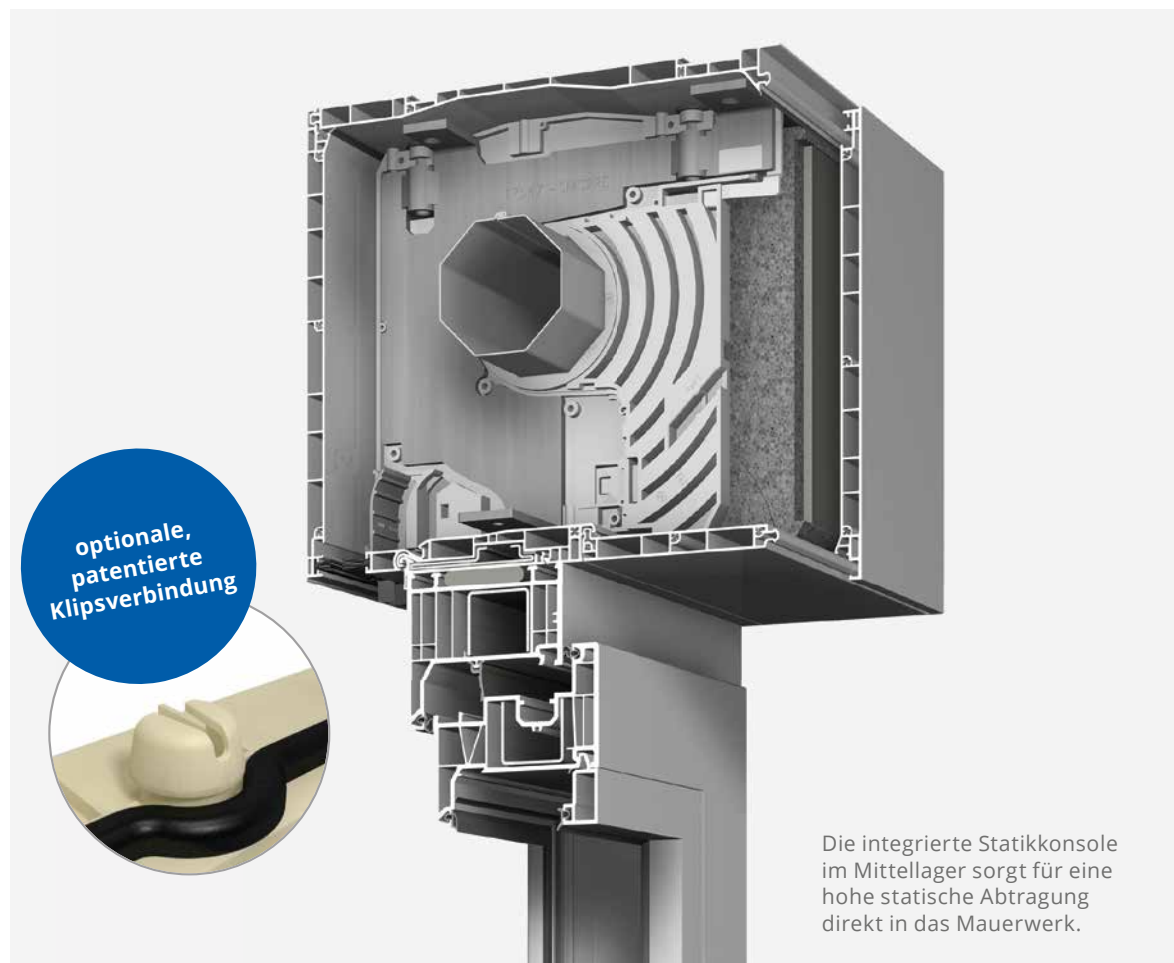

Das Innenleben ist vollständig einklipsbar.

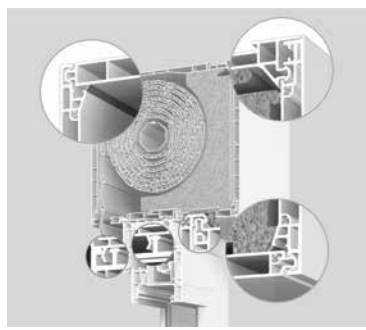

Dichtungen zwischen den Profilen für höchste Luftdichtheit

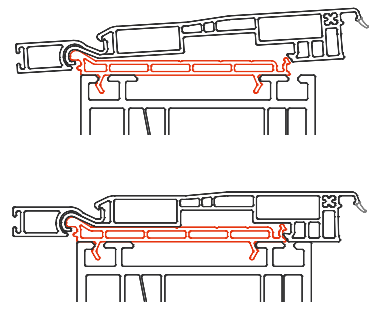

Schnelles und einfaches Aufklipsen des Kastens auf das Fenster.



FÜR EIN SCHÖNES, NACHHALTIGES ZUHAUSE

Durch zukunftsweisende Designs und Technologiekonzepte entstehen bei uns nachhaltigste Fenster-, Tür- und Gebäudelösungen. Für die Kunden von heute und die Generationen von morgen.

deceuninck

Deceuninck Germany GmbH • Bayerwaldstraße 18 • 94327 Bogen • Germany
T +49 9422 821 0 • info@deceuninck.de • www.deceuninck.de

IHR DECEUNINCK FACHHÄNDLER